

Modulare Compact-  
Großküchengeräteserie  
900XP Elektro-Bain-Marie, Vollmodul,  
Tischgerät

**Technisches Datenblatt**ARTIKEL #  
MODELL #

NAME #

SIS #

AIA #



391125 (E9BMEHB000)

ELEKTRO-TISCH-BAIN-  
MARIE 800 MM

### Kurzbeschreibung

**Artikel Nr.**

Elektro-Wasserbad GN 2/1, Tischgerät  
- Beckengröße: 700x685x160 mm  
- Temperaturbereich: 30-90°C  
- Wasserzulauf optional

### Hauptmerkmale

- Heißwasser-Bain-Marie zum Warmhalten fertiger Speisen auf Serviertemperatur.
- Armierte Incoloy Heizelemente unter dem Beckenboden.
- Schaltknebel.
- Das Becken ist nahtlos in die Deckplatte eingeschweißt.
- Füllmarke an Beckenseitenwand.
- Gerät für manuelle Beckenfüllung.
- Wassertemperatur thermostatisch geregelt bis max. 90 °C.
- Beckenentleerung über Ablaufventil mit Überlauf.
- Spezialisierung unter der Garfläche hält die Wärme an der Platte ohne Abstrahlung nach unten.
- Gerät mit gelochtem Einlegeboden und Auflagen für GN Behälter.
- Alle wesentlichen Komponenten frontseitig gelagert für leichte Wartung.
- Das besondere Design der Regelschalter schützt vor Wassereindringen.
- Schutzart IPX5
- Top configuration allows installation on ambient base only (not possible to install on refrigerated nor freezer base).
- Geeignet für die Installation auf der Arbeitsplatte.

### Konstruktion

- Das Gerät ist 930 mm tief als Arbeitsflächenv-ergrößerung.
- Außenverkleidung aus Edelstahl mit Scotch Brite Schliff.
- 2 mm dicke Deckplatte aus Edelstahl.
- Gerät mit rechtwinkligen Seitenkanten für bündige Verbindung der Gerät nebeneinander ohne Ritzen und Schmutzecken.

### Optionales Zubehör

- Verbindungs-/Dichtungsmittel PNC 206086
- Träger für Brückeninstallation, PNC 206137  800 mm
- Träger für Brückeninstallation, PNC 206138  1000 mm
- Träger für Brückeninstallation, PNC 206139  1200 mm
- Träger für Brückeninstallation, PNC 206140  1400 mm
- Träger für Brückeninstallation, PNC 206141  1600 mm

Genehmigung: \_\_\_\_\_

- Rückseitiger Abgaskamin, 800 mm PNC 206304
- Seitlicher Handlauf, rechts und links PNC 216044
- Front-Handlauf, 600 mm PNC 216047
- Front-Handlauf, 1200 mm PNC 216049
- Front-Handlauf, 1600 mm PNC 216050
- Breiter Handlauf, Portionierbord, 800 mm PNC 216186
- 2 Seitenblenden für Tischgeräte PNC 216278
- Gelochter Einlegeboden für Vollmodul-Bain-Marie PNC 921623
- Wasserhahn für Tisch-Bain-Maries PNC 921627

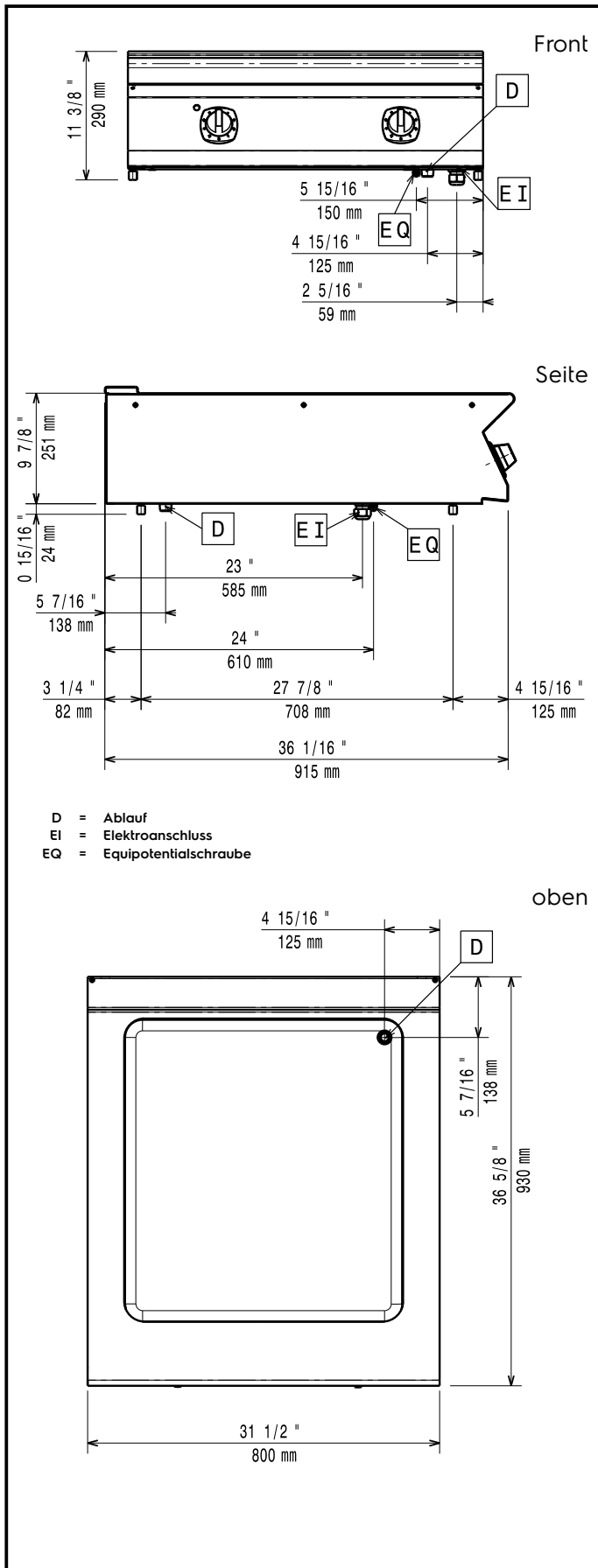

### Elektrisch

Netzspannung:

380-400 V/2N ph/50/60 Hz

391125 (E9BMEHB000)

Gesamt-Watt

4.4 kW

### Wasser

Wasserablauf:

50 mm

### Schlüsselinformation

Beckenabmessungen

(Nutzinhalt) Länge:

630 mm

Beckenabmessungen

(Nutzinhalt) Höhe:

160 mm

Beckenabmessungen

(Nutzinhalt) Tiefe:

685 mm

Thermostatbereich:

30 °C MIN; 90 °C MAX

Nettogewicht:

45 kg

Versandgewicht:

46 kg

Versandhöhe:

530 mm

Versandlänge:

1010 mm

Versandtiefe:

860 mm

Versandvolumen:

0.46 m<sup>3</sup>

Zertifizierungsgruppe

N9BE

Bei Aufstellung des Geräts auf oder neben ein temperaturempfindliches Möbel o. ä. muss ein Sicherheitsabstand von ca. 150 mm eingehalten oder eine Isoliervorrichtung installiert werden.